

標準車

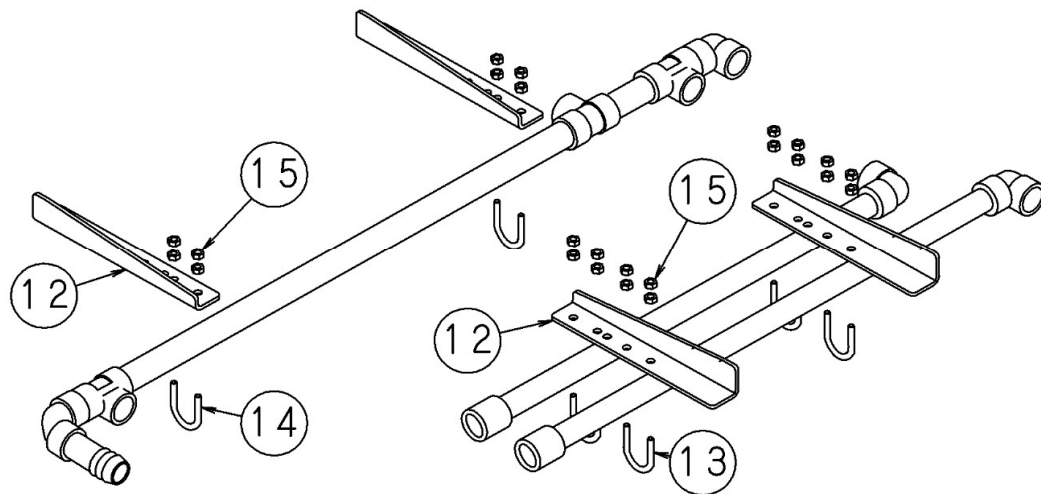

ゼロパック搭載車

14. 配管クランプ関係

2/2

符号	品番	品名	規格	数量	備考
1	BK21- 21510	立上がり配管クランプ		2	
2	BK21- 23420	ゴムブッシング	1/2 RB-50-004	4	φ21.7用
	BK21- 23430	ゴムブッシング	3/4 RB-50-006	4	φ27.2用
3	BZ51- 24110 -805	マルチクランプ	NHK MC-50-15	2	15連を2連分にかつ
4	1283- 08200	ばね座金	M8	6	
5	1226- 08070	六角ナット	M8*1.25	6	
6	BP19- 12330	ケーブルクランプ	SA120-08 φ8	3	
7	1282- 06150	ばね座金	M6	3	
8	1222- 06050	六角ナット	M6*1.0	3	
9	1160- 08200	Uボルト	20A	2	φ27.2配管の場合
	1160- 08150	Uボルト	15A	2	φ21.7配管の場合
10	BK21- 21710	立ち上がり配管ブレ止め	15A φ21.7用	1	
	BK21- 21720	立ち上がり配管ブレ止め	20A φ27.2用	1	
11	BK21- 21910	8mm配管クランプステー	A10*L80	1	外側用
	BK21- 21920	8mm配管クランプステー	A20*L80	1	内側用
12	BK21- 24610	シャシ配管ステー	L=245		
	BK21- 24620	シャシ配管ステー	L=210		縦根太幅740以下でアップ無しの場合
13	1160- 08200	Uボルト	20A		高圧配管 φ27.2用
14	1160- 08320	Uボルト	32A		低圧配管 φ42.7用
15	1226- 08070	六角ナット	M8*1.25		ダブルナットにてUボルト1か所当たり4個使用